

## SITRAK C7H-MAX 6x4 МАЛОЛИСТОВАЯ РЕССОРНАЯ ПОДВЕСКА

Снаряженная масса, кг.	8350
Полная масса, кг.	32000
▪ Нагрузка на переднюю ось, кг.	7000
▪ Нагрузка на заднюю ось, кг.	25000
Полная масса автопоезда, кг.	44000
Полная техническая масса автопоезда, кг.	65000
Высота ССУ (без нагрузки), мм	1340

### Двигатель MC13.48-50

Норма токсичности ЕВРО V  
Мощность 480 л.с.  
Крутящий момент 2300 Нм при 1050..1400 об\мин  
Круиз-контроль  
Моторный тормоз (EVB)

### Трансмиссия

Колесная формула 6x4  
АКПП ZF12TX2621TD 12+4 передачи  
КОМ NH4с  
Ретардер  
Ведущие мосты с гипоидной передачей  
Передаточное отношение главной передачи 3,08  
Блокировка межосевого дифференциала  
Блокировка межколесных дифференциалов

### Шасси

Колесная база 3600 мм  
Подвеска передняя рессорная 3-листовая, 7,0 т.  
Подвеска задняя рессорная 5-листовая, 2х13,0 т.  
Стабилизаторы поперечной устойчивости  
Топливный бак алюминиевый 600 + 400 л.  
Электронная тормозная система EBS WABCO  
Электронная система курсовой устойчивости ESC  
Дисковые тормоза передней оси  
Барабанные тормоза задней оси  
Передние шины 315/80 R22,5  
Задние шины 315/80 R22,5  
Рама, лонжероны 270x85x8 мм  
Седельно-сцепное устройство JOST 2"  
Аккумуляторы 2x240 Ач  
Топливный фильтр типа Fleetguard с подогревом



### Кабина C7H-G

Пневматическая подвеска кабины  
Электрический насос подъема кабины  
Стальной бампер  
Электропривод зеркал заднего вида  
Обогрев зеркал заднего вида  
Внешний противосолнечный козырек  
Регулируемый спойлер на крыше кабины  
Боковые спойлера кабины  
Фары головного освещения  
Светодиодные ходовые огни  
Противотуманные фары  
2 спальные полки  
Центральный замок с пультом ДУ  
Сиденье водителя на пневмоподвеске, с подлокотником  
Подогрев и вентиляция сиденья водителя  
Сиденье пассажира на пневмоподвеске, с подлокотником  
Люк в крыше кабины с электроприводом  
Панель приборов водителя с 7" дисплеем  
Система мультимедиа с 12" дисплеем  
Аудиосистема. Подключение телефона по Bluetooth  
Система кругового обзора (до 4х камер)  
Холодильник 30 л. с морозильной камерой (под полкой)  
Автоматическая система климат контроля  
Преобразователь напряжения на 220В, мощностью до 1 кВт  
Датчик дождя  
Внутренняя противосолнечная шторка с ручным приводом  
Боковые противосолнечные шторки  
Многофункциональное рулевое колесо  
Шторы для ночного отдыха  
Электрические стеклоподъемники  
Блок управления освещением кабины на нижней полке  
Автономный отопитель кабины 4 кВт

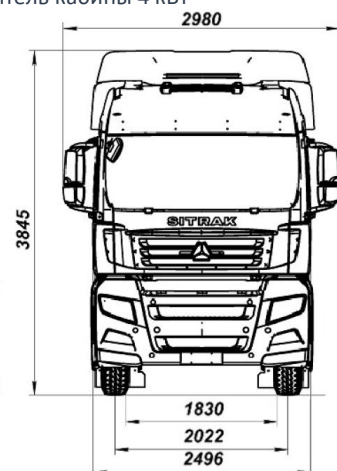
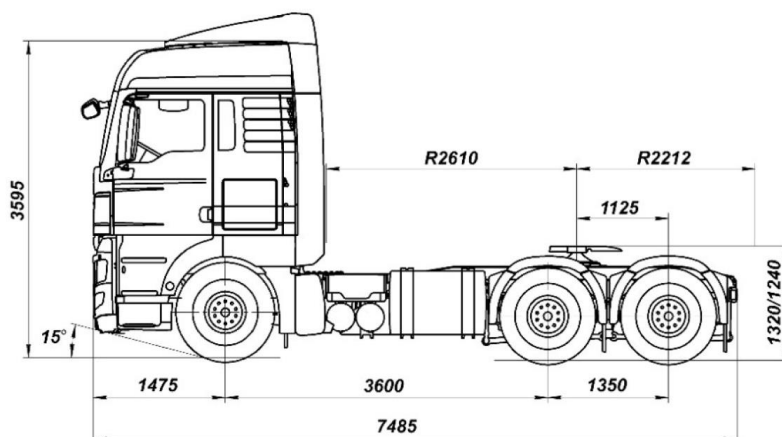

\*изображения, массы и размеры могут отличаться в зависимости от фактической комплектации автомобиля и внесенных заводом-изготовителем изменений

ООО «ВологдаСкан»

160002, г. Вологда, ул. Гагарина, 83А



[vologdascan.ru](http://vologdascan.ru)



[vologdascan](http://vologdascan)



8 800 511 41 41

Бесплатно по России