

SITRAK C7H-MAX 6x4 МНОГОЛИСТОВАЯ РЕССОРНАЯ ПОДВЕСКА

Снаряженная масса, кг.	9600
Полная масса, кг.	41000
▪ Нагрузка на переднюю ось, кг.	9500
▪ Нагрузка на заднюю ось, кг.	32000
Полная масса автопоезда, кг.	44000
Полная техническая масса автопоезда, кг.	90000
Высота ССУ (без нагрузки), мм	1390

Двигатель MC13.54-50

Норма токсичности ЕВРО V
Мощность 540 л.с.
Крутящий момент 2500 Нм при 1050..1400 об\мин
Моторный тормоз (ЕVB)

Трансмиссия

Колесная формула 6x4
МКПП ZF16S2531TO 16+4 передачи
КОМ NH4с
Ретардер
Ведущие мосты с планетарной передачей
Передаточное отношение главной передачи 4,77
Блокировка межосевого дифференциала
Блокировка межколесных дифференциалов

Шасси

Колесная база 3600 мм
Подвеска передняя рессорная 9-листовая, 9,5 т.
Подвеска задняя рессорная 12-листовая, 2x16,0 т.
Стабилизаторы поперечной устойчивости
Топливный бак алюминиевый 800 + 220 л.
Электронная тормозная система EBS WABCO
Электронная система курсовой устойчивости ESC
Барабанные тормоза передней оси
Барабанные тормоза задней оси
Передние шины 315/80 R22,5
Задние шины 315/80 R22,5
Рама, лонжероны 300x85x8+8 мм
Седельно-сцепное устройство JOST 3,5"
Аккумуляторы 2x240 Ач
Топливный фильтр типа Fleetguard с подогревом



Кабина C7H-G

Пневматическая подвеска кабины
Электрический насос подъема кабины
Стальной бампер
Электропривод зеркал заднего вида
Обогрев зеркал заднего вида
Внешний противосолнечный козырек
Регулируемый спойлер на крыше кабины
Боковые спойлера кабины
Фары головного освещения
Светодиодные ходовые огни
Противотуманные фары
2 спальные полки
Центральный замок с пультом ДУ
Сиденье водителя на пневмоподвеске, с подлокотником
Подогрев и вентиляция сиденья водителя
Сиденье пассажира на пневмоподвеске, с подлокотником
Люк в крыше кабины с электроприводом
Панель приборов водителя с 7" дисплеем
Система мультимедиа с 12" дисплеем
Аудиосистема. Подключение телефона по Bluetooth
Система кругового обзора (до 4х камер)
Холодильник 30 л.
Автоматическая система климат контроля
Преобразователь напряжения на 220В, мощностью до 1 кВт
Датчик дождя
Внутренняя противосолнечная шторка с ручным приводом
Боковые противосолнечные шторки
Многофункциональное рулевое колесо
Шторы для ночного отдыха
Электрические стеклоподъемники
Блок управления освещением кабины на нижней полке
Автономный отопитель кабины 4 кВт

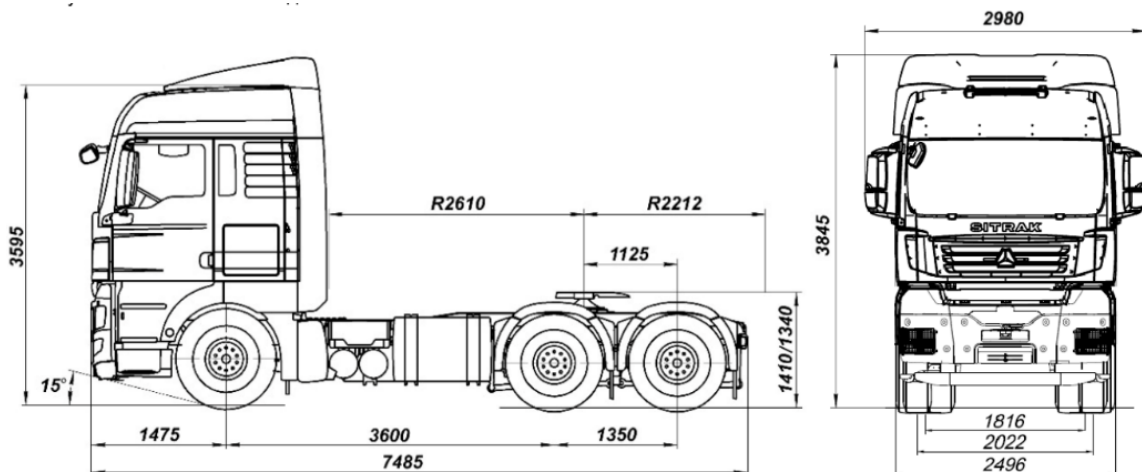

*изображения, массы и размеры могут отличаться в зависимости от фактической комплектации автомобиля и внесенных заводом-изготовителем изменений