



Тягач SITRAK C7H 4x2 ADR

Основные данные*

Снаряженная масса, кг	7 800
Нагрузка на ССУ, кг	10 200
Полная масса автопоезда, кг	44 000
Полная масса, кг	18 000
Нагрузка на переднюю ось, кг	7 000**
Нагрузка на заднюю ось, кг	13 000
Высота ССУ JOST 2", мм	150

Двигатель MC13.48-50 (лицензия MAN D26)

- Норма токсичности Евро V
- Мощность 480 л.с.
- Крутящий момент 2300 Нм при 1050...1400 мин⁻¹
- Круиз-контроль
- Моторный тормоз (EVB)
- Топливная система Bosch Common Rail

Трансмиссия

- Колесная формула 4x2
- Коробка передач роботизированная **S-AMT HW25716XAL** 16+2 передачи
- КОМ HW70 (аналог NH4c, 700N*m)
- Ретардер
- Передняя ось **VPD95ES**
- Ведущий мост с гипоидной передачей (лицензия MAN)
- Пер.отношение главной передачи i=2,71
- Блокировка дифференциала заднего моста

Шасси

- Подвеска передняя - параболические рессоры 3л. - 7 т.
- Подвеска задняя пневматическая - 13 т.
- Стабилизаторы поперечной устойчивости
- Топливный бак алюминиевый 600 л.
- Рулевое управление Bosch
- Электронная тормозная система EBS WABCO
- Электронная система курсовой устойчивости ESC
- Дисковые тормоза
- Шины 315/70R22,5
- Пластиковый бампер
- Рама (лицензия MAN), лонжероны 270x85x8 мм
- Держатель запасного колеса

Кабина

- G7S-E с 2 спальными местами (лицензия MAN)
- Новый интерьер кабины
- Панель приборов с цветным дисплеем 7,5 дюймов

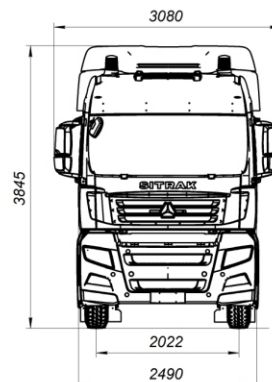
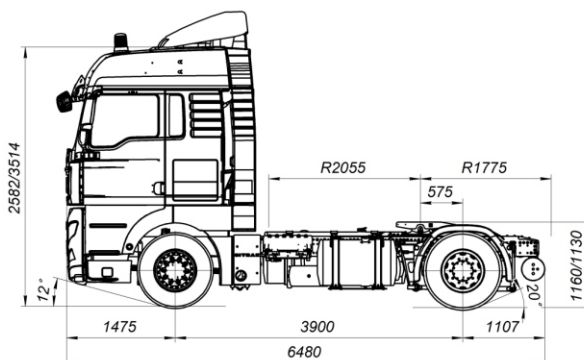

- Мультимедиа с сенсорным экраном 12 дюймов
- USB. Bluetooth. Видеокамеры на 4 стороны
- Электрический насос подъема кабины
- Светодиодные фары ближнего и дальнего света
- Электростеклоподъемники боковых дверей
- Центральный замок с дистанционным управлением
- Кондиционер (автоматический климат-контроль)
- Люк на крыше с электроприводом
- Комфортное сидение водителя на пневмоподвеске с подогревом и вентиляцией
- Холодильник
- Многофункциональное рулевое колесо (кожаное)
- Верхний и боковые обтекатели кабины

«Зимний» пакет

- Аккумуляторы 2x240 Ач
- Дополнительный топливный фильтр типа Fleetguard с электронасосом и подогревом
- Электрообогрев зеркал заднего вида
- Дополнительная теплоизоляция кабины
- Автономный отопитель кабины 4 кВт ADR***
- Предпусковой подогреватель от 9 кВт ADR***

Подготовка под перевозку опасных грузов

- Аварийный выключатель АКБ с блоком ADR
- Проблесковые маячки на крыше кабины желтого цвета
- Электропроводка в двойной изоляции

* изображения, массы и размеры могут отличаться в зависимости от фактической комплектации автомобиля и внесенным заводом-изготовителем изменений

**технически возможная, ограничено грузоподъемностью шин

*** опция, устанавливается за дополнительную плату

****высота шасси на чертеже в порожнем / нагруженном состоянии