



## Тягач SITRAK C7H 6×4

### Основные данные\*

Снаряженная масса, кг	11 000
Нагрузка на ССУ, кг	21 000
Полная масса автопоезда, кг	90 000
Полная масса, кг	32 000
Нагрузка на переднюю ось, кг	7 000 (9 000)**
Нагрузка на заднюю тележку, кг	26 000 (32 000)**
Высота ССУ JOST 3.5", мм	185

### Двигатель MC13.48 50 (лицензия MAN D26)

- Норма токсичности EBPO V
- Мощность 480 л.с.
- Крутящий момент 2300 Нм при 1050...1400 мин<sup>-1</sup>
- Круиз-контроль
- Моторный тормоз (EVB)
- Топливная система Bosch Common Rail

### Трансмиссия

- Колесная формула 6X4
- Коробка передач механическая 16S2531TO 16 передач
- Ретардер
- Коробка отбора мощности NH4с
- Ведущие мосты планетарные (лицензия MAN)
- Пер.отношение главной передачи i=4,77
- Блокировки межосевого и межколесных и дифференциалов

### Шасси

- Подвеска передняя - рессорная 9 листов 9,5 т
- Подвеска задняя - рессорная 12 листов 2x16 т.
- Стабилизаторы поперечной устойчивости
- Топливный бак алюминиевый 600+400 л.
- Рулевое управление Bosch
- Рама лонжероны 300x80x8мм с двумя усилителями 8+8 мм в задней части
- Электронная система курсовой устойчивости ESC
- Электронная тормозная система EBS WABCO
- Барабанные тормоза
- Шины 315/80R22.5

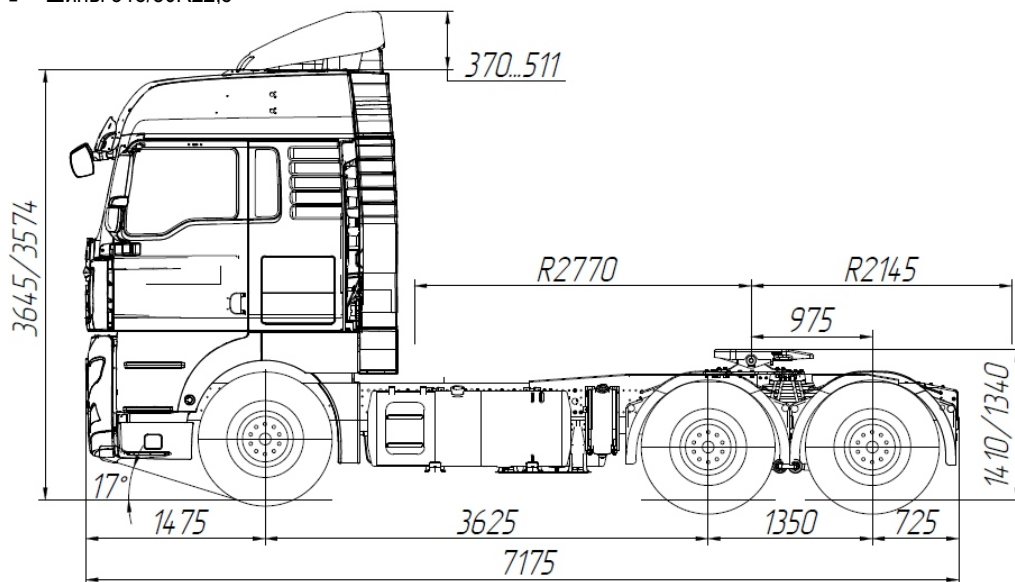

### Кабина

- C7H-G с 2 спальными местами (лицензия MAN)
- Электрический насос подъема кабины
- Пневматическая подвеска кабины
- Электростеклоподъемники боковых дверей
- Центральный замок
- Кондиционер
- Механический люк на крыше
- Магнитола MP5. Сенсорный экран 6,2 дюйма. USB. Bluetooth.
- Видеокамеры на 4 стороны
- Комфортное сидение водителя на пневмоподвеске
- Холодильник
- Многофункциональное рулевое колесо (кожаное)
- Верхний и боковые обтекатели

### «Зимний» пакет

- Аккумуляторы 2x240 Ач
- Топливный фильтр с подогревом
- Дополнительный топливный фильтр с электронасосом и подогревом
- Электрообогрев зеркал заднего вида
- Автономный отопитель кабины 4 кВт
- Предпусковой подогреватель от 9 кВт\*\*\*

\* изображения, массы и размеры могут отличаться в зависимости от фактической комплектации автомобиля и внесенным заводом-изготовителем изменений

\*\*технически возможная

\*\*\* опция, устанавливается за дополнительную плату

\*\*\*\*высоты на чертеже в порожнем / нагруженном состоянии

